



Z-Class 



Spezialisten für die Flughafenfeuerwehr

Wir geben  
Sicherheit.

Flugfeldlöschfahrzeuge der Z-Class – Garanten für Flugfeldsicherheit

[www.ziegler.de](http://www.ziegler.de)



**Wir sind**

**ZIEGLER**

Als zukunftsorientierte Firmengruppe setzt die ZIEGLER Gruppe auf langfristiges Wirtschaften basierend auf Leistungsfähigkeit, Zuverlässigkeit und Nachhaltigkeit.

In unserer Produktentwicklung und Produktion geben wir stets unser Bestes mit all unserem Fachwissen und Perfektionismus. Somit stellen wir auch die Gebrauchstauglichkeit mit Tests sicher und handeln stets nach unseren fünf Leitwerten: Authentizität, Hingabe, Engagement, Ehrgeiz und Nachhaltigkeit.

Das umfassende und professionelle Produktportfolio umfasst alle Arten von Einsatzfahrzeugen, hochspezialisierte Pump- und Feuerlöschsysteme, Steuerungs- und Betriebslösungen bis hin zu Feuerwehrausrüstung und Dienstleistungen in Beratung und Service.



**Wir geben Sicherheit.**

Unser Markenversprechen macht deutlich, wofür ZIEGLER steht: Wir fühlen uns verpflichtet, die Welt sicherer zu machen und Leben zu schützen. Deshalb bieten wir professionelle State-of-the-Art Lösungen für das Notfall- und Einsatzmanagement an.

# Z-Class

## Flugfeldlöschfahrzeuge

Eine Plattform – drei Typen – viele Varianten



**Optimale Beschleunigung** durch unser Antriebskonzept

Aufbaukonzept, Gewichtsverteilung und niedriger Schwerpunkt ermöglichen **größte Löschmittelmengen** von bis zu 19 Tonnen

**Pump and Roll** bei jeglichem Fahrzustand und jeder Geschwindigkeit

**Extrem geräumige Kabine** mit einer Stehhöhe von 1,8 Metern und bester Rundumsicht durch eine knapp 11 m<sup>2</sup> große Glasfläche

**Einzigartige Bedienfreundlichkeit** durch Aufteilung der Bedienung auf Armaturenbrett, Mittel- und Dachkonsole in der Z-Cab AiR



**Z4**



**Z6**



**Z8**

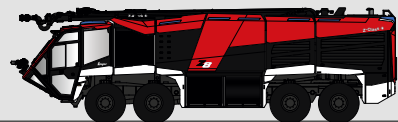

## Flugfeldallrounder

Mit der Z-Class bieten wir die Option, Flugfeldlöschfahrzeuge den unterschiedlichen Rahmenbedingungen auf den Flughäfen exakt anzupassen. Ein modulares Konzept ermöglicht die Konfiguration von 4×4- bis zu 8×8-Fahrzeugen nach ICAO auf einer einheitlichen Plattform.

## Flexibel wie die Einsatzsituationen

Im Hinblick auf Fahrzeuggröße, Löschmittelmengen sowie Sonderauf- und Einbauten werden die Fahrzeuge der Z-Class den unterschiedlichen einsatztaktischen Anforderungen vollständig gerecht.

## Aluminium-Paneel-System

Die neueste Generation des bewährten  
ZIEGLER Aufbausystems

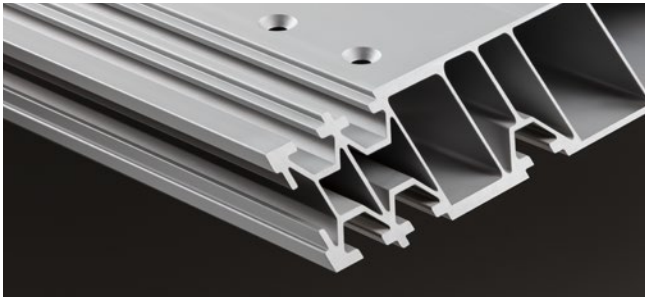

### Ausbau ohne zu bohren

Beidseitige Nuten, genannt Lastpfade, erlauben innerhalb und außerhalb des Kofferaufbaus stufenlose Befestigungen ohne zu bohren. Ein Umbau durch den Kunden ist jederzeit möglich.



### Langlebig

Eine extra starke 20 µm Eloxalbeschichtung wird nach dem Zuschnitt und dem Bohren aufgebracht. Diese sorgt für versiegelte Schnittkanten und bietet langlebigen Schutz gegen Verkratzen und Korrosion. Selbst nach langer Zeit ist Aluminium recyclingfähig und daher nachhaltig.

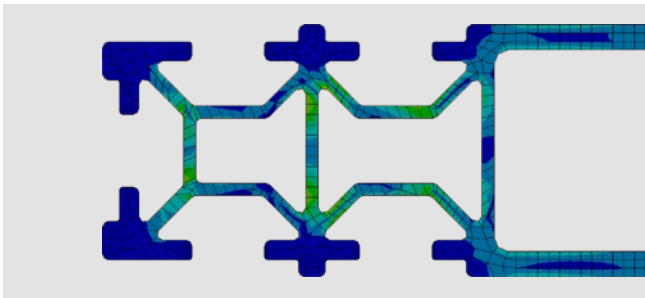

### So stabil, wie es der Einsatzalltag erfordert

Langjährige Konstruktionserfahrung, Computerberechnungen und Messungen unter realen Verhältnissen stellen höchste Stabilität sicher.



### Individuell und intelligent

In den Geräteräumen können durch das bewährte Aluminium-Paneel-System verschiedene Ausrüstungsgegenstände individuell gelagert werden. Durch die intelligente Integration von ALPAS in die Z-Class wird die Nutzlast durch ein geringes Eigengewicht des Aufbaus maximiert.

# Aufbau

## Module für Flexibilität

Individuell nach Ihren Anforderungen

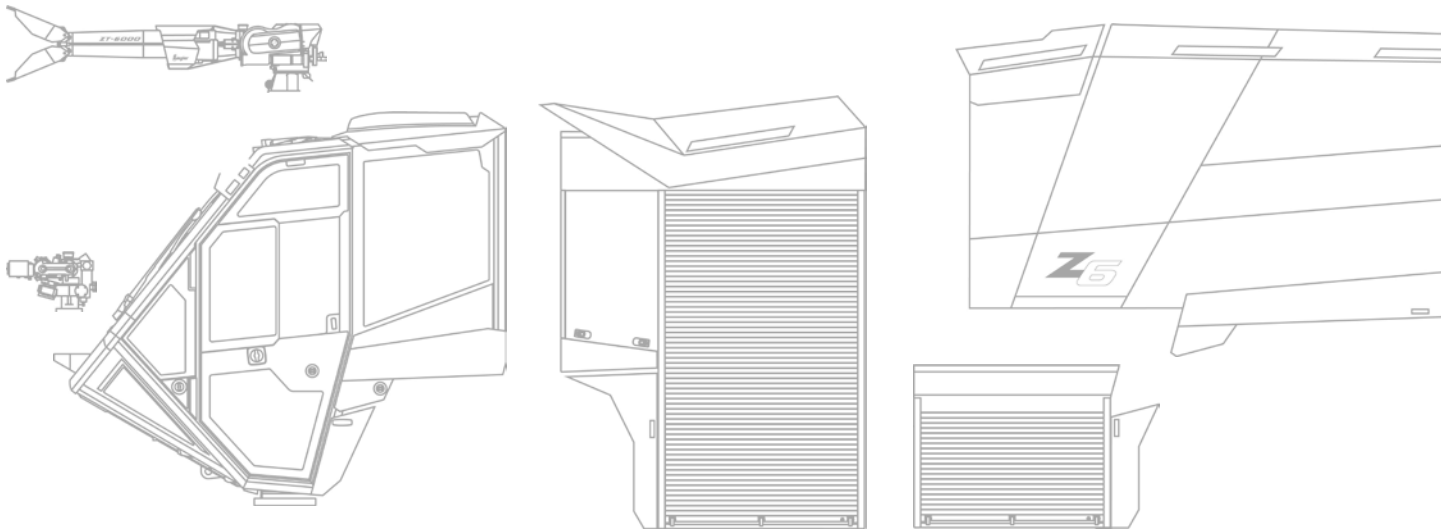

Die modulare Bauweise unserer Z-Class ermöglicht über die komplette Baureihe vom Z4 bis zum Z8 eine kundenspezifische Konfiguration – exakt abgestimmt auf Ihre Einsatzanforderungen. Egal, ob der Fokus auf einer möglichst hohen Lösch-

mittelmenge oder der Beladung liegt: die Kombination aller Module bietet immer die bestmögliche Performance. Die Verarbeitung von Serienkomponenten garantiert dabei konstant hohe Qualität und funktionale Sicherheit, die hohe Anzahl von Gleichteilen eine optimale Ersatzteilversorgung.

## Beladung



### Schnellangriffseinrichtung

Ausgeführt als Haspel und verfügbar in Normal- und Hochdruck, ist diese ergonomisch in 45° und 90° arretierbar. Alternativ bietet der Buchten-schnellangriff eine automatische Aktivierung bei vollständiger Abwicklung.



### Ausrüstung

In bis zu 7 Geräteräumen sowie in der Kabine und auf dem Fahrzeugdach ist Platz für spezielle Einsatzrüstung und persönliche Schutzausrüstung, die Verlastung geschieht immer unter Berücksichtigung des Einsatzzwecks und unter ergonomischen Aspekten.





### Crashtesterprobter Aufbau

Der Insassenschutz steht im Vordergrund. Dementsprechend ist die Z-Cab AiR nach den neuesten Erkenntnissen und modernsten Methoden entwickelt und gebaut. Zu keinem Zeitpunkt während des Crashtests gemäß ECE R29-3 erfuhr das Fahrerhaus eine für Insassen gefährliche Verformung – der Überlebensraum ist jederzeit gewährleistet. Damit wurde auch die berechnete Steifigkeit der Kabine im physischen Test bestätigt und die Anforderungen der ECE-Vorschrift übertroffen.



### Ergonomie im Cockpit

Unterstützt durch Ergonomiestudien und -simulationen wurden beim Cockpit beste Erreichbarkeit, Sicht und Position aller Bedienelemente realisiert. Die Bedienelemente sind dem Zweck und der Funktion entsprechend sortiert: Fahrbetrieb, Löschtechnik, sekundäre Funktionen.

# Z-Cab AiR

## Sicherheit durch optimale Sicht

Unter Berücksichtigung von Ergonomie und Anforderungen an Flugfeldlöschfahrzeuge wurde diese Kabine konzipiert, entwickelt und gebaut. Hervorragende Rundumsicht, höchster Anspruch an die Sicherheit der Insassen, bestätigt durch den Crashtest nach ECE R29-3 und das benutzergeführte Bedienkonzept Z-Control der neuesten Generation zeichnen diese Flugfeldlöschkabine aus. Diese kann je nach Ihren Ansprüchen konfiguriert werden: mit pneumatischer Bustür oder elektrischen Schiebefenster.



## Z-Protec

ZIEGLER Insassenschutz

Mit zwei Systemen sorgt Z-Protec für einen maximalen Schutz der Insassen. Ein Airbag-system mit je einem Airbag im Kopfbereich der äußeren Sitzplätze mit getesteten und zertifizierten ZIEGLER Airbags schützen im Ernstfall vor schweren Kopfverletzungen. Zusätzlich greift ein Gurtstraffersystem wenn nötig ein und sichert die Insassen, indem sie fest auf ihren Sitz gezogen werden.



# Z-Control

## Bedienkonzept

Eine Bedienung für alle Systeme



Scannen und  
Z-Control  
entdecken



### Flexibilität durch Modularität

Durch die modulare Bedienschnittstelle wird ein Maximum an Flexibilität erreicht. Einzelne Module sind sowohl im Aufbau als auch im Cockpit oder in Handhelds einsetzbar.



### Z-Control Handbedienteil

Durch das Handbedienteil kann die Bedienung auch außerhalb des Fahrzeugs mit direkter Sicht auf Dach- oder Frontwerfer erfolgen.



### Lichtmast

Der pneumatisch ausfahrbare Lichtmast lässt sich ebenfalls über ein Handbedienteil ausfahren und steuern. Die leistungsstarken LED-Scheinwerfer können um 360° in die gewünschte Richtung gedreht und in zwei getrennte Bereiche geneigt werden.



### Intuitive und moderne Bedienung

Mit einem Tastendruck werden notwendige LösCHFunktionen ausgeföhrt, damit ein Brand gelöscht werden kann. Dank Z-Control hat der Maschinist zu jeder Zeit eine Übersicht über die Arbeitsabläufe, den Betriebszustand sowie die Durchflussraten von Wasser und Schaummittel. Große Tasten sorgen auch mit Handschuhen für eine sichere und einfache Bedienung.



### Smarte Benutzerführung

Die sehr klare Struktur zeichnet Z-Control aus. Fahrer und Maschinist haben alle Funktionen im Blick und werden durch einen benutzergeführten Bedienablauf unterstützt. Das assistierende System zeigt nur aktive und aktivierbare Funktionen auf der Bedienoberfläche.



Durch Z-Control als modulare Bedienschnittstelle wird ein Maximum an Flexibilität erreicht. Die moderne, standardisierte und modulare Softwarearchitektur sorgt für ein Höchstmaß an Qualität, Flexibilität und Zukunftssicherheit. Noch nie war es so einfach, Funktionen kundenspezifisch anzuordnen oder nachträglich zu ergänzen. Z-Control ist die beste Benutzerschnittstelle am Markt mit unterstützender Benutzerführung.

# Z-Remote

## ZIEGLER Remoteservice

Hohe Einsatzbereitschaft dank schnellem Support,  
wenn Sie ihn benötigen

Mit **Z-Remote** als Fernzugriffs- und Servicefunktion erhalten autorisierte Techniker sicheren Remote-Zugriff auf Fahrzeugsysteme, um Diagnose, Analyse und Softwareupdates aus der Ferne durchzuführen. Störungen können schneller erkannt, Supportprozesse beschleunigt und Ausfallzeiten reduziert. Einsatzfahrzeuge werden zuverlässig betreut und einsatzbereit gehalten.



## Unsere intelligente Lösung

Mit Z-Remote ist eine Ferndiagnose von Fehlern möglich. Es bildet die Basis für digitale Servicepakete. Dank einer präzisen Fehleranalyse erhalten Sie über Z-Remote schnelle Serviceunterstützung und sparen sich unnötige Fahrten zu Servicestandpunkten.

**Service und sofortige Fehleranalyse weltweit**, ohne vor Ort sein zu müssen

**Parameter- und Funktionsanpassung** flexibel möglich

Äußerst kurzfristiger Service und schneller Ersatzteilversand führt zu **erhöhter Einsatzbereitschaft Ihrer Fahrzeuge**

**Zukunftsfähiges System** mit hohen Standards

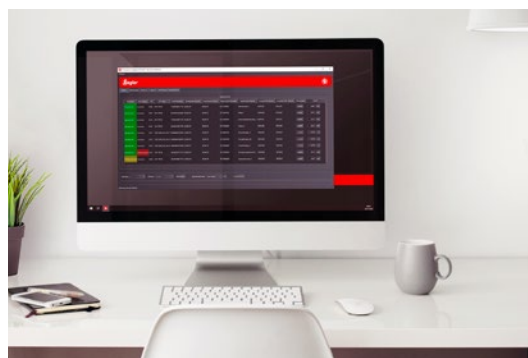

## Überall verbunden

Egal ob über WLAN oder mobile Daten: dank verschlüsselter Daten sind Sie überall sicher verbunden. Die hohe Ausfallsicherheit sorgt zu jedem Zeitpunkt – egal ob während des Einsatzes oder in der Wache – für eine optimales Monitoring und Fehlerprotokollierung.



Scannen und  
Z-Connect  
entdecken

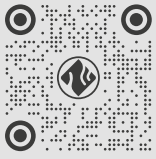

# Z-Connect

## All-round connectivity

Fahrzeugmanagement, digitale Lagekarte  
und weitere Services

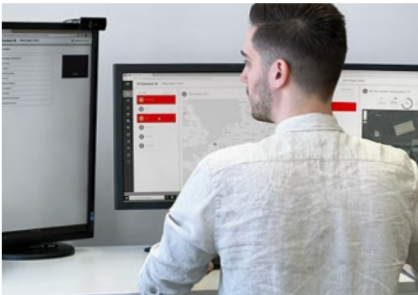

**Z-Connect** bildet das digitale Fahrzeug- und Flottenmanagement und schafft die Grundlage für ein modernes Feuerwehr- und Einsatzmanagement. Fahrzeuge, Ausrüstung und Einsatzkräfte werden über eine Datenplattform miteinander vernetzt. Dadurch entsteht ein Überblick über Ressourcen, Fahrzeugzustände und Einsatzinformationen in Echtzeit. Die aufbereiteten Daten unterstützen Einsatzleitungen dabei, Situationen schneller zu bewerten und fundierte Entscheidungen zu treffen. Ein wachsendes Portfolio digitaler Anwendungen erweitert die Plattform kontinuierlich – von der Visualisierung von Einsatz- und Fahrzeugdaten bis hin zu digitalen Lage- und Analysefunktionen. So entsteht ein vernetztes System, das Prozesse vereinfacht und Einsätze effizienter koordiniert.



**IMBOS** etabliert einen europaweiten Daten- und Informationsaustausch zwischen Feuerwehren, Rettungsdiensten und dem Katastrophenschutz. Die neutrale Plattform vernetzt Daten in Echtzeit, unterstützt die Lagebeurteilung, Einsatzführung und Nachbereitung. So entstehen neue Maßstäbe für Sicherheit, Verfügbarkeit, Verwaltung und Datenschutz im Bereich der Behörden und Organisationen mit Sicherheitsaufgaben.

[www.imbos.eu](http://www.imbos.eu)

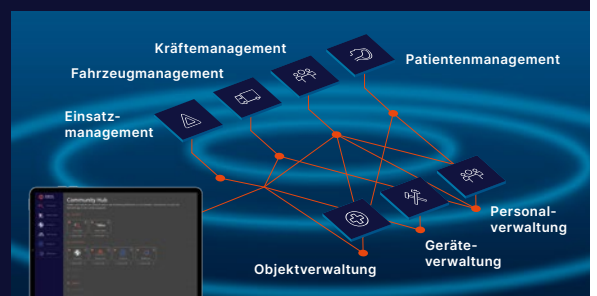

# Antrieb

Leistungsstark in jeder Situation



Wenn im Ernstfall jede Sekunde zählt, kommt es neben einer effizienten Löschtechnik vor allem auch auf ein leistungsstarkes Antriebskonzept an. Unsere Z-Class besticht durch eine konkurrenzlose Beschleunigung, ausgezeichnete Fahreigenschaften sowie ein sicheres Handling. Die nach ECE-R13 zertifizierte Bremsanlage und unsere nach ECE-R79 zertifizierte Lenkung gewährleisten sicheres Verzögern und Manövrieren in jeder Situation.

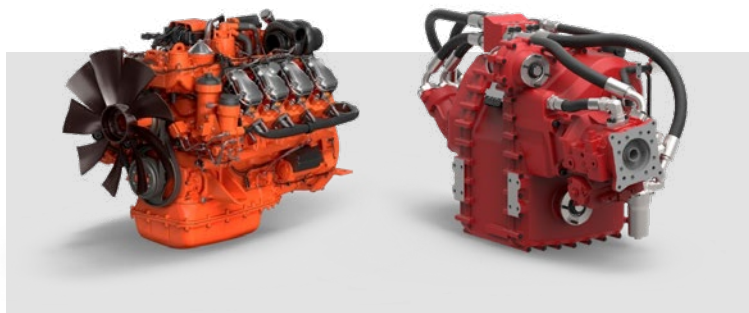

## Antriebstechnologie

Durch ausgewählte Komponenten ist der Antriebsstrang auf die besonderen Anforderungen eines Flugfeldlöschfahrzeug ausgelegt: beste Beschleunigung in Verbindung mit größtmöglicher Zuladung. Dank des innovativen Antriebskonzept lässt sich der Pump-and-Roll-Betrieb bei jeder Geschwindigkeit zuschalten.



## Mitlenkende Hinterachse

Durch die optionale, mitlenkende Hinterachse sind auch enge Kurvenfahrten möglich und garantieren maximale Wendigkeit auf Kontroll- und Einsatzfahrten.



ZIEGLER hat es sich außerdem zur Aufgabe gemacht, bei der Entwicklung neuer Technologien im Sinne des Umweltbewusstseins sicherzustellen, dass trotzdem nicht auf Performance verzichtet werden muss. Mit der HYBRIDdrive Technologie setzt ZIEGLER einen Meilenstein in der Revolution von Flughafenlöschfahrzeugen.

**Konkurrenzlose Beschleunigungswerte** bei einer Alarmfahrt: Eingreifzeit liegt auf dem Niveau eines 8x8 Fahrgestells

**Emissionsfreies Fahren** bei Bewegungsfahrten oder Kontrollfahrten

**Konventioneller Betrieb** (Diesel) bleibt uneingeschränkt erhalten

**Beitrag von ZIEGLER zu „Green Airports“** und Mehrwert für Flughafenbetreiber

### Drei unterschiedliche Antriebsarten

Der Z6 HYBRIDdrive kann auf drei unterschiedliche Arten angetrieben werden: ausschließlich mit Elektromotor, konventionell mit Verbrennungsmotor (Diesel) oder mit HYBRIDdrive Technologie. Bei letzterem arbeiten Elektro- und Verbrennungsmotor intelligent vernetzt Hand in Hand. Das bedeutet, dass der Z6 HYBRIDdrive im Regelfall rein elektrisch auf den Flughäfen unterwegs ist. Eine entsprechende Reichweite ermöglicht sogar, dass je nach Fahrprofil, über 80% der Fahrten elektrisch bewerkstelligt werden können.

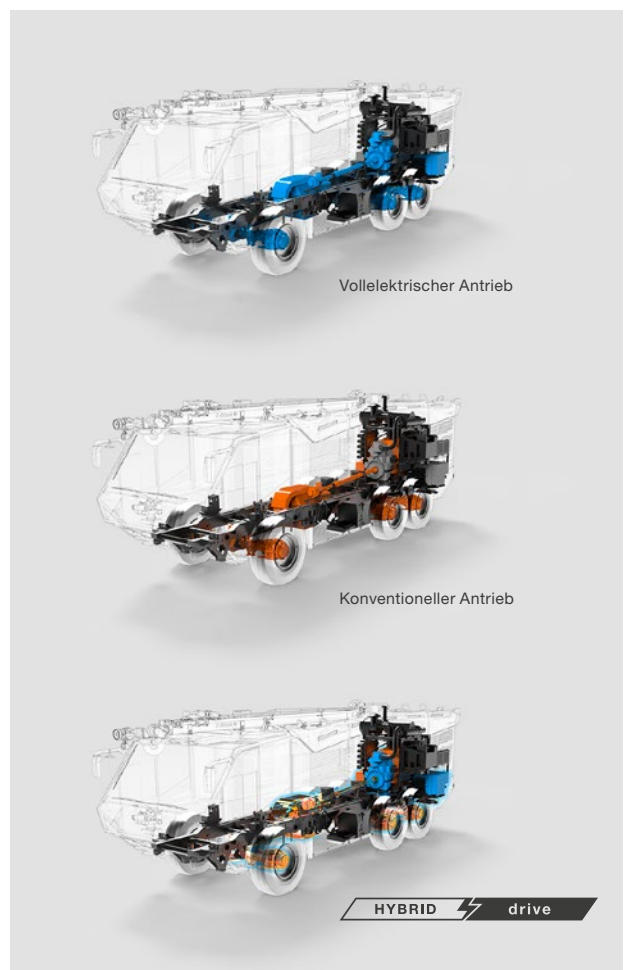

# Löschtechnik

## Front- und Dachwerfer

Gezielte Löschkraft dank  
bester Komponenten



### Frontwerfer

Verschiedene Frontwerferkonfigurationen mit bis zu 4.000 Litern Löschmittel pro Minute bieten maximal Löschkraft, egal ob Wasser, Schaum oder Pulver. Features wie z.B. Kamerasysteme unterstützen Sie zusätzlich im Einsatz.



### Low Attack

Der absenkbare Frontwerfer Low Attack ist speziell für tiefe Löschpositionen konzipiert. Die Mitte der Düse kann hierbei auf bis zu 450 mm über dem Boden positioniert werden. Vordefinierte Schnellangriffspositionen mit angepasster Ausstoßrate erleichtern das Positionieren.



## Z-Turret

ZIEGLER Dachwerfer

Bewährte ZIEGLER Werfer runden das Löschsystem aus einer Hand ab. Dabei sind Ausstoßraten von bis zu 6.000 l/min beim ZT-6000 und bis zu 8.000 l/min beim ZT-8000 möglich.

Unsere Werfer sind mit Schaumrohr oder mit Mehrzweckdüse konfigurierbar. Mit Mehrzweckdüse kann neben Wasser und Schaum zusätzlich auch Pulver mit bis zu 10 Kilogramm pro Sekunde zur Brandbekämpfung eingesetzt werden.





# Z-Attack

Unser Löschgelenkarm (HRET) Z-Attack ist je nach Fahrzeugtyp in zwei höchstmöglichen Löschpositionen über dem Boden verfügbar: 17 und 20 Meter. Durchflussmengen von bis zu 6.000 Litern pro Minute sowie die Löschmittelauswahl Wasser, Schaum oder Pulver machen ihn zu einer effizienten Komponente in der Flugzeugbrandbekämpfung.

Optional kann unser Z-Attack mit einer Piercing Unit zum Durchstechen der Flugzeughaut ausgestattet werden.

Eine intuitive Joystick-Steuerung sowie vorprogrammierte Auto-Positionen ermöglichen eine komfortable, schnelle Bedienung.



### Löschmittelbehälter

Der Löschmittelbehälter fasst bis zu 19 Tonnen kombiniertes Löschmittel (Wasser-Schaum). Der Tank spielt durch seine niedrige Anordnung im Fahrzeug eine wichtige Rolle beim niedrigen Fahrzeugschwerpunkt und trägt zur optimierten Fahrdynamik und -sicherheit bei.

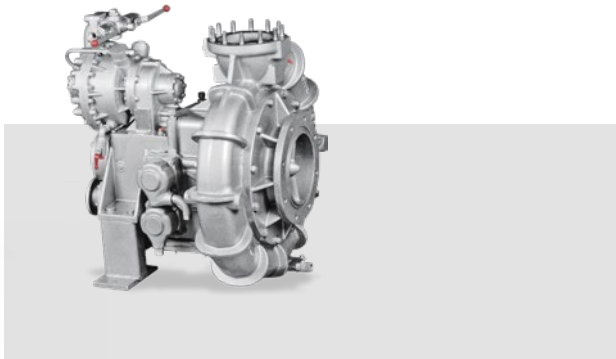

### Feuerlöschkreiselpumpe

Das Herzstück der Löschtechnik bilden die tausendfach bewährten ZIEGLER Einbaupumpen. Sie sind robust, äußerst betriebssicher, verschleißarm, schmutzwasserunempfindlich und damit wartungsfreundlich. Darauf abgestimmt ist das für sämtliche Schaummittel entwickelte und geprüfte ZIEGLER Zumischsystem.

# Ausstattung

## Durchdacht bis ins Detail

Smarte Lösungen für  
maximale Sicherheit

### Z-Vision

ZIEGLER Signal- und Beleuchtungskonzept

Das innovative Lichtsystem bietet zahlreiche Konfigurationsmöglichkeiten. Bis zu 7 LED-Lichtelemente je Fahrzeugseite garantieren die Sichtbarkeit des Fahrzeugs im Einsatz. Die Leuchstärke übertrifft den geforderten Normwert um ein Vielfaches. ICAO-konformes sowie blaues und gelbes Blinken sorgen mit Top Integro und Tailfin für beste Signalwirkung von Front bis Heck.

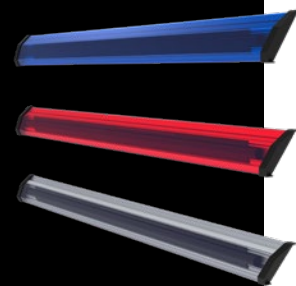

#### Abrollbares Leitergerüst

Als praktische Lösung für optimales Handling bietet das abrollbare Leitergerüst die Möglichkeit, die auf dem Fahrzeugdach gelagerten Leitern bequem und sicher vom Boden aus zu entnehmen. Eine Dachbegehung wird somit überflüssig und die davon ausgehende Unfallgefahr minimiert. Je nach Wunsch stehen eine mechanische oder elektro-hydraulische Variante, die über Z-Control gesteuert werden kann, zur Verfügung.



#### Absturzsicherung

Sind Dachbegehungen nötig, steht die Sicherheit im Vordergrund. Unsere Absturzsicherung ist als separate, mechanisch steckbare Variante, als mechanisch klappbare Ausführung oder pneumatisch klappbar konfigurierbar. Letztere stellt sich bequem per Knopfdruck bzw. durch das Abklappen der Aufstiegsleiter automatisch auf.



#### Spiegeleratzsystem

Als Option steht ein Spiegeleratzsystem zur Verfügung, welches für noch mehr Sicherheit beim Rangieren sowie auf Einsatzfahrten sorgt. Tote Winkel werden auf ein Minimum reduziert und das Fahrzeugumfeld ist bestmöglich einsehbar. Im Bereich der indirekten Sicht ist die Z-Class nach ECE-R46 zertifiziert.



#### Selbstschutzsystem

Das Selbstschutzsystem dient zum Schutz des Fahrzeuges, insbesondere der Reifen, bei Bodenbränden und ist in verschiedenen Varianten verfügbar. Düsen vor der Vorderachse sowie an den Hinterachsen mit einer Leistung von bis zu 125 Litern pro Minute je Düse werden entweder von der fahrzeug-internen Pumpe oder einer gesonderten Selbstschutzpumpe versorgt. Bei Bedarf ist außerdem ein Selbstschutz der Kabine mit bis zu 300 Litern pro Minute konfigurier- und zuschaltbar.

Entwickler, Hersteller,  
Vertriebs- und Servicepartner –  
alles aus einer Hand.



Löschtechnik



Steuerung und Bedienung



Feuerwehrfahrzeuge



Schläuche und Ausrüstung



Service



**Albert Ziegler GmbH**  
**Wir geben Sicherheit.**  
Albert-Ziegler-Straße 1  
89537 Giengen/Brenz  
Deutschland  
Telefon +49 (0)7322 951-0  
Telefax +49 (0)7322 951-211  
info@ziegler.de  
www.ziegler.de



Abbildungen können Zubehör und/oder Sonderausstattung enthalten, die nicht zum serienmäßigen Liefer- oder Leistungsumfang gehören. Technische Änderungen vorbehalten. Für Druckfehler können wir keine Haftung übernehmen.

© Albert Ziegler GmbH 2026



Scan  
for  
more

[www.ziegler.de/z-class](http://www.ziegler.de/z-class)